



# Stage Line®

## TRANSPORTABLES 4-KANAL- MISCHVERSTÄRKERSYSTEM

PORTABLE 4-CHANNEL MIXING AMPLIFIER SYSTEM

SYSTÈME AMPLIFICATEUR MIXEUR 4 CANAUX PORTABLE

SISTEMA TRASPORTABILE DI UN MIXER A 4 CANALI CON  
AMPLIFICATORE



**PAK-100** Best.-Nr. 25.0780



BEDIENUNGSANLEITUNG • INSTRUCTION MANUAL • MODE D'EMPLOI  
ISTRUZIONI PER L'USO • GEBRUIKSAANWIJZING • MANUAL DE INSTRUCCIONES • INSTRUKCJA OBSŁUGI  
SIKKERHEDSOPLYSNINGER • SÄKERHETSFÖRESKRIFTER • TURVALLISUUDESTA

**D** **Bevor Sie einschalten ...**

**A**  
**CH**  
Wir wünschen Ihnen viel Spaß mit Ihrem neuen Gerät von „img Stage Line“. Bitte lesen Sie diese Bedienungsanleitung vor dem Betrieb gründlich durch. Nur so lernen Sie alle Funktionsmöglichkeiten kennen, vermeiden Fehlbedienungen und schützen sich und Ihr Gerät vor eventuellen Schäden durch unsachgemäßen Gebrauch. Heben Sie die Anleitung für ein späteres Nachlesen auf. Der deutsche Text beginnt auf der Seite 4.

**F** **Avant toute installation ...**

**B**  
**CH**  
Nous vous souhaitons beaucoup de plaisir à utiliser cet appareil „img Stage Line“. Lisez ce mode d'emploi entièrement avant toute utilisation. Uniquement ainsi, vous pourrez apprendre l'ensemble des possibilités de fonctionnement de l'appareil, éviter toute manipulation erronée et vous protéger, ainsi que l'appareil, de dommages éventuels engendrés par une utilisation inadaptée. Conservez la notice pour pouvoir vous y reporter ultérieurement. La version française se trouve page 8.

**NL** **Voor u inschakelt ...**

**B**  
Wij wensen u veel plezier met uw nieuwe apparaat van „img Stage Line“. Lees deze gebruikershandleiding grondig door, alvorens het apparaat in gebruik te nemen. Alleen zo leert u alle functies kennen, vermijdt u foutieve bediening en behoedt u zichzelf en het apparaat voor eventuele schade door ondeskundig gebruik. Bewaar de handleiding voor latere raadpleging.

De Nederlandstalige tekst vindt u op pagina 12.

**PL** **Przed uruchomieniem ...**

Życzymy zadowolenia z nowego produktu „img Stage Line“. Dzięki tej instrukcji obsługi będą państwo w stanie poznać wszystkie funkcje tego urządzenia. Stosując się do instrukcji unikną państwo błędów i ewentualnego uszkodzenia urządzenia na skutek nieprawidłowego użytkowania. Prosimy zachować instrukcję.

Tekst polski zaczyna się na stronie 16.

**S** **Innan du slår på enheten ...**

Vi önskar dig mycket glädje med din nya „img Stage Line“ produkt. Läs igenom säkerhetsföreskrifterna innan enheten tas i bruk för att undvika skador till följd av felaktig hantering. Behåll instruktionerna för framtida bruk.

Säkerhetsföreskrifterna återfinns på sidan 18.

**GB** **Before switching on ...**

We wish you much pleasure with your new „img Stage Line“ unit. Please read these operating instructions carefully prior to operating the unit. Thus, you will get to know all functions of the unit, operating errors will be prevented, and yourself and the unit will be protected against any damage caused by improper use. Please keep the operating instructions for later use.

The English text starts on page 4.

**I** **Prima di accendere ...**

Vi auguriamo buon divertimento con il vostro nuovo apparecchio di „img Stage Line“. Leggete attentamente le istruzioni prima di mettere in funzione l'apparecchio. Solo così potete conoscere tutte le funzionalità, evitare comandi sbagliati e proteggere voi stessi e l'apparecchio da eventuali danni in seguito ad un uso improprio. Conservate le istruzioni per poterle consultare anche in futuro.

Il testo italiano inizia a pagina 8.

**E** **Antes de la utilización ...**

Le deseamos una buena utilización para su nuevo aparato „img Stage Line“. Por favor, lea estas instrucciones de uso atentamente antes de hacer funcionar el aparato. De esta manera conocerá todas las funciones de la unidad, se prevendrán errores de operación, usted y el aparato estarán protegidos en contra de todo daño causado por un uso inadecuado. Por favor, guarde las instrucciones para una futura utilización.

La versión española comienza en la página 12.

**DK** **Før du tænder ...**

Tillykke med dit nye „img Stage Line“ produkt. Læs sikkerhedsanvisningerne nøje før ibrugtagning, for at beskytte Dem og enheden mod skader, der skyldes forkert brug. Gem venligst denne betjeningsvejledning til senere brug.

Sikkerhedsanvisningerne findes på side 18.

**FIN** **Ennen kytkemistä ...**

Toivomme Sinulle paljon miellyttäviä hetkiä uuden „img Stage Line“ laitteen kanssa. Ennen laitteen käyttöä pyydämme Sinua huolellisesti tutustumaan turvallisuusohjeisiin. Näin vältyt vahingoilta, joita virheellinen laitteen käyttö saattaa aiheuttaa. Ole hyvä ja säilytä käyttöohjeet myöhempiä tarvetta varten.

Turvallisuusohjeet löytyvät sivulta 19.

 **Stage Line**<sup>®</sup>

[www.imgstageline.com](http://www.imgstageline.com)

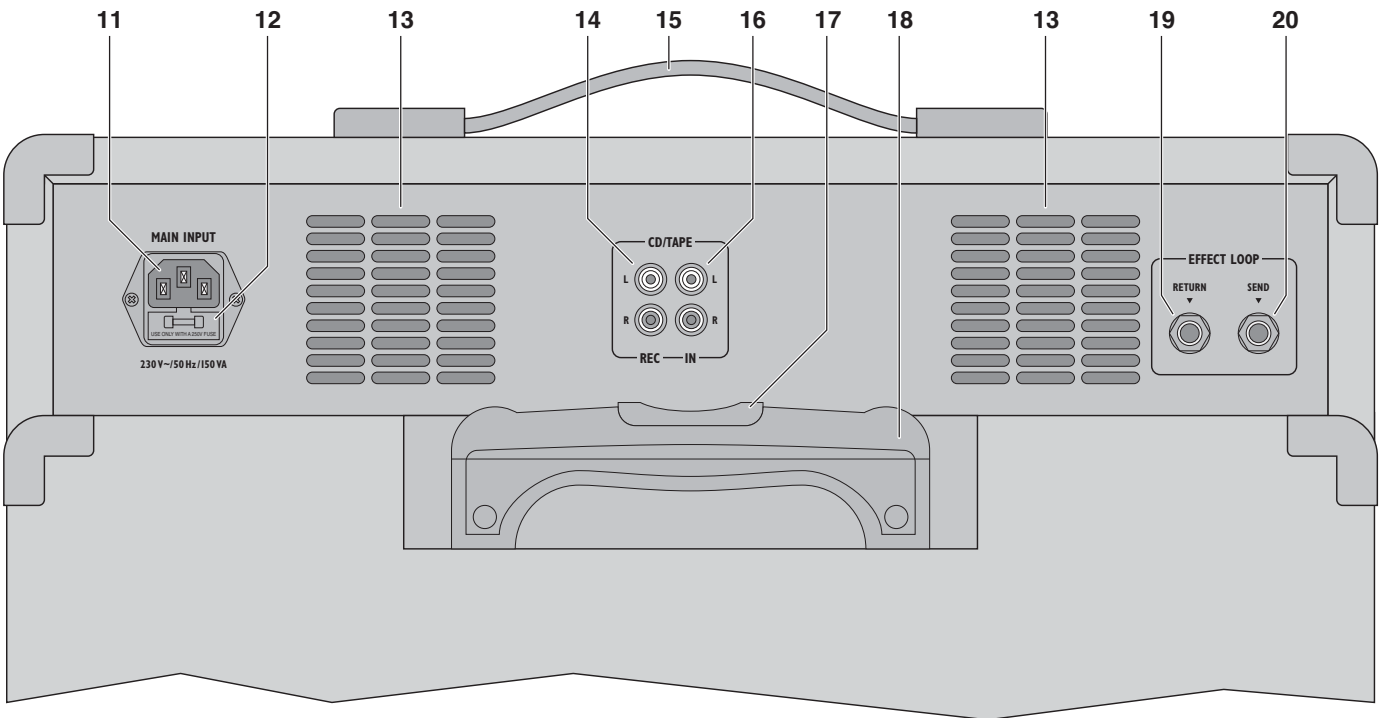
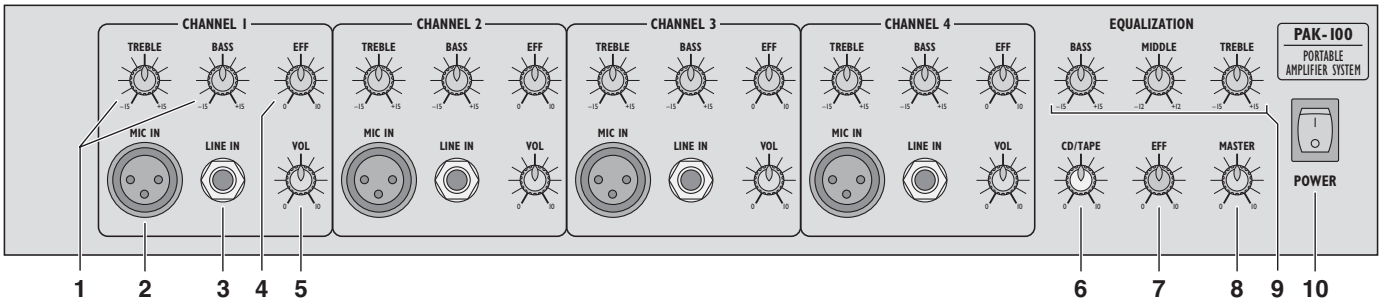

Auf der ausklappbaren Seite 3 finden Sie alle beschriebenen Bedienelemente und Anschlüsse.

## Inhalt

<b>1 Übersicht der Bedienelemente und Anschlüsse</b>	4
<b>2 Hinweise für den sicheren Gebrauch</b>	4
<b>3 Einsatzmöglichkeiten</b>	5
<b>4 Gerät transportieren</b>	5
<b>5 Anschlüsse herstellen</b>	5
5.1 Mikrofone und Audiogeräte	5
5.2 Effektgerät	5
5.3 Aufnahmegerät oder zusätzlicher Verstärker	6
5.4 Stromversorgung	6
<b>6 Bedienung</b>	6
6.1 Eingangssignale mischen	6
6.2 Zumischen eines Echo-Effekts	6
6.3 Schutzschaltungen	6
<b>7 Technische Daten</b>	7

## 1 Übersicht der Bedienelemente und Anschlüsse

- Klangregler TREBLE (Höhen) und BASS, jeweils für die Kanäle 1 – 4
- XLR-Buchse MIC IN zum symmetrischen Anschluss eines Mikrofons, jeweils für die Kanäle 1 – 4
- 6,3-mm-Klinkenbuchse LINE IN zum asymmetrischen Anschluss eines Gerätes mit Line-Ausgang (Keyboard, Instrumentenverstärker usw.), jeweils für die Kanäle 1 – 4
- Regler EFF: bestimmt den Pegel, mit dem das Kanalsignal auf den internen Effektprozessor gegeben wird und damit die Effektintensität für den Kanal, jeweils für die Kanäle 1 – 4
- Lautstärkeregel VOL, jeweils für die Kanäle 1 – 4
- Regler CD/TAPE zur Lautstärkeeinstellung eines an den Buchsen CD/TAPE IN (16) angeschlossenen Audiogerätes
- Regler EFF zur Einstellung der Gesamteffektlautstärke
- Regler MASTER zur Einstellung der Gesamtlautstärke (Summensignallautstärke)
- Klangregler BASS, MIDDLE (Mitten) und TREBLE (Höhen) für das Summsignal
- Ein- und Ausschalter POWER
- Netzbuchse zum Anschluss an eine Steckdose (230 V~/50 Hz) über das beiliegende Netzkabel
- Halterung für die Netzsicherung  
Eine durchgeschmolzene Sicherung nur durch eine gleichen Typs ersetzen!

13 Lüftungsöffnungen: Nicht abdecken, damit keine Überhitzung im Gerät entstehen kann.

14 Ausgang CD/TAPE REC zum Anschluss eines Aufnahmegerätes oder eines zusätzlichen Verstärkers

15 Tragegriff

16 Line-Eingang CD/TAPE IN zum Anschluss eines Stereogerätes mit Line-Ausgang

17 Entriegelungsknopf für den Teleskopgriff

18 Teleskopgriff: Durch den ausziehbaren Griff und zwei Rollen lässt sich das Gerät bequem transportieren.

19 Eingang RETURN zum Anschluss an den Ausgang eines Effektgerätes

20 Ausgang SEND zum Anschluss an den Eingang eines Effektgerätes

## 2 Hinweise für den sicheren Gebrauch

Das Gerät entspricht allen erforderlichen Richtlinien der EU und ist deshalb mit **CE** gekennzeichnet.

**WARNING** Das Gerät wird mit lebensgefährlicher Netzspannung versorgt. Nehmen Sie deshalb niemals selbst Eingriffe am Gerät vor und stecken Sie nichts durch die Lüftungsöffnungen (13)! Es besteht die Gefahr eines elektrischen Schlags.



Beachten Sie auch unbedingt die folgenden Punkte:

All operating elements and connections can be found on the fold-out page 3.

## Contents

<b>1 Operating Elements and Connections</b>	4
<b>2 Safety Notes</b>	4
<b>3 Applications</b>	5
<b>4 Transporting the Unit</b>	5
<b>5 Connections</b>	5
5.1 Microphones and audio units	5
5.2 Effect unit	5
5.3 Recorder or additional amplifier	6
5.4 Power supply	6
<b>6 Operation</b>	6
6.1 Mixing the input signals	6
6.2 Adding an echo effect	6
6.3 Protective circuits	6
<b>7 Specifications</b>	7

## 1 Operating Elements and Connections

- Tone controls TREBLE and BASS, each for the channels 1 to 4
- XLR jack MIC IN for balanced connection of a microphone, each for the channels 1 to 4
- 6.3 mm jack LINE IN for unbalanced connection of a unit with line output (keyboard, instrument amplifier, etc.) each for the channels 1 to 4
- Control EFF: to define the level at which the channel signal is fed to the internal effect processor and thus to define the effect intensity for the channel, each for the channels 1 to 4
- Volume control VOL, each for the channels 1 to 4
- Control CD/TAPE for volume adjustment of an audio unit connected to the jacks CD/TAPE IN (16)
- Control EFF to adjust the total effect volume
- Control MASTER to adjust the total volume (signal volume of the master signal)
- Equalizer BASS, MIDDLE and TREBLE for the master signal
- POWER switch
- Mains jack for connection to a socket (230 V~/50 Hz) via the supplied mains cable
- Support for the mains fuse  
Only replace a blown fuse by one of the same type!
- Air vents: Do not cover so that no overheating may occur in the unit.

14 Output CD/TAPE REC for connection of a recorder or an additional amplifier

15 Carrying handle

16 Line input CD/TAPE IN for connection of a stereo unit with line output

17 Unlocking knob for the telescopic handle

18 Telescopic handle: Due to the extendible handle and two rollers the unit can conveniently be transported.

19 Input RETURN for connection to the output of an effect unit

20 Output SEND for connection to the input of an effect unit

## 2 Safety Notes

The unit corresponds to all required directives of the EU and is therefore marked with **CE**.

**WARNING** The unit is supplied with hazardous mains voltage. Leave servicing to skilled personnel only and never insert anything into the air vents (13)! Otherwise you will risk an electric shock.



Please observe the following items in any case:

- The unit is suitable for indoor use only. Protect it against dripping water and splash water, high air humidity, and heat (admissible ambient temperature range 0 – 40 °C).
- Do not place any vessel filled with liquid (e. g. a drinking glass) on the unit.
- The heat generated in the unit must be dissipated by air circulation. Therefore, do not cover the air vents (13) of the housing.

- Verwenden Sie das Gerät nur im Innenbereich und schützen Sie es vor Tropf- und Spritzwasser, hoher Luftfeuchtigkeit und Hitze (zulässiger Einsatztemperaturbereich 0–40 °C).
- Stellen Sie keine mit Flüssigkeit gefüllten Gefäße, z. B. Trinkgläser, auf das Gerät.
- Die in dem Gerät entstehende Wärme muss durch Luftzirkulation abgegeben werden. Decken Sie darum die Lüftungsöffnungen (13) des Gehäuses nicht ab.
- Nehmen Sie das Gerät nicht in Betrieb und ziehen Sie sofort den Netzstecker aus der Steckdose,
  1. wenn sichtbare Schäden am Gerät oder an der Netzanschlussleitung vorhanden sind,
  2. wenn nach einem Sturz oder Ähnlichem der Verdacht auf einen Defekt besteht,
  3. wenn Funktionsstörungen auftreten.
 Geben Sie das Gerät in jedem Fall zur Reparatur in eine Fachwerkstatt.
- Ziehen Sie den Netzstecker nie am Kabel aus der Steckdose, fassen Sie immer am Stecker an.
- Verwenden Sie für die Reinigung nur ein trockenes, weiches Tuch, niemals Wasser oder Chemikalien.
- Wird das Gerät zweckentfremdet, nicht richtig angeschlossen, falsch bedient oder nicht fachgerecht repariert, kann keine Haftung für daraus resultierende Sach- oder Personenschäden und keine Garantie für das Gerät übernommen werden.



Soll das Gerät endgültig aus dem Betrieb genommen werden, übergeben Sie es zur umweltgerechten Entsorgung einem örtlichen Recyclingbetrieb.

### 3 Einsatzmöglichkeiten

Das Verstärkersystem PAK-100 besteht aus einem 4-Kanal-Mischpult mit eingebautem Echo-Effektprozessor (Digital-Delay) und einem 60-W-Verstärker. Diese Komponenten sind in einer 2-Wege-Lautsprecherbox eingebaut, die durch 2 Rollen und einen ausziehbaren Teleskopgriff bequem transportiert werden kann. Dadurch eignet sich das System ideal auch für den mobilen Einsatz, z. B. bei Live-Auftritten, Tanzveranstaltungen, Vorführungen etc.

### 4 Gerät transportieren

Zum Transportieren des PAK-100 den Entriegelungsknopf (17) drücken und den Teleskopgriff (18) so weit wie gewünscht herausziehen, bis er einrastet. Durch leichtes Kippen steht das Gerät nur auf den beiden Rollen und lässt sich so bequem ziehen. Nach dem Transport den Entriegelungsknopf wieder drücken und den Teleskopgriff zurück in das Gerät schieben.

### 5 Anschlüsse herstellen

Vor dem Anschließen von Geräten oder dem Ändern bestehender Anschlüsse das Verstärkersystem ausschalten.

#### 5.1 Mikrofone und Audiogeräte

Jeder der Kanäle 1–4 besitzt sowohl einen XLR-Mikrofoneingang als auch eine Klinkebuchse für Signale mit Line-Pegel, die alternativ zum Mikrofoneingang genutzt werden kann. Die XLR-Buchsen sind für symmetrische Signale beschal-

tet, die Klinkebuchsen für asymmetrische Signale. Für asymmetrisch beschaltete Mikrofone ist ein Adapter erforderlich, bei dem die XLR-Kontakte 1 und 3 verbunden sind.

- 1) Mikrofone an die XLR-Buchsen MIC IN (2) anschließen.
- 2) Geräte mit Line-Mono-Ausgang (z. B. Instrumentenvorverstärker) an die 6,3-mm-Klinkebuchsen LINE IN (3) anschließen.
- 3) Geräte mit Line-Stereo-Ausgang (z. B. CD-Spieler, MD-Recorder, DAT-Recorder) an die Cinch-Buchsen CD/TAPE IN (16) anschließen.

Sollen mehrere Stereosignalquellen angeschlossen werden oder soll das Signal separat im Klang verändert oder mit einem Effektanteil versehen werden, kann es auch über die LINE-IN-Eingangsbuchsen (3) zweier Eingangskanäle angeschlossen werden.

#### 5.2 Effektgerät

Zur Bearbeitung des Summensignals lässt sich ein Effektgerät über die Buchsen RETURN (19) und SEND (20) einschleifen.

- 1) Den Eingang des Effektgeräts mit der Klinkebuchse SEND (Mono, asymmetrisch) verbinden.
- 2) Den Ausgang des Effektgeräts mit der Klinkebuchse RETURN (Mono, asymmetrisch) verbinden.

**Hinweis:** Im Verstärkersystem entsteht eine Signalunterbrechung, wenn nur eine der beiden Buchsen (19, 20) angeschlossen ist oder das eingeschleifte Gerät nicht eingeschaltet, defekt oder falsch angeschlossen ist. Der Lautsprecher bleibt dann stumm.

- Do not set the unit into operation and immediately disconnect the plug from the mains socket
  1. in case of visible damage to the unit or to the mains cable,
  2. if a defect might have occurred after the unit was dropped or suffered a similar accident,
  3. if malfunctions occur.
 In any case the unit must be repaired by skilled personnel.
- Never pull the mains cable for disconnecting the mains plug from the socket, always seize the plug.
- For cleaning only use a dry, soft cloth; never use chemicals or water.
- No guarantee claims for the unit and no liability for any resulting personal damage or material damage will be accepted if the unit is used for other purposes than originally intended, if it is not correctly connected or operated, or not repaired in an expert way.

#### ● Important for U. K. Customers!

The wires in this mains lead are coloured in accordance with the following code:

green/yellow = earth  
blue = neutral  
brown = live

As the colours of the wires in the mains lead of this appliance may not correspond with the coloured markings identifying the terminals in your plug, proceed as follows:

1. The wire which is coloured green and yellow must be connected to the terminal in the plug which is marked with the letter E or by the earth symbol  $\perp$ , or coloured green or green and yellow.
2. The wire which is coloured blue must be connected to the terminal which is marked with the letter N or coloured black.

3. The wire which is coloured brown must be connected to the terminal which is marked with the letter L or coloured red.

**Warning – This appliance must be earthed.**



If the unit is to be put out of operation definitively, take it to a local recycling plant for a disposal which is not harmful to the environment.

### 3 Applications

The amplifier system PAK-100 consists of a 4-channel mixer with integrated echo effect processor (digital delay) and a 60 W amplifier. These components are integrated into a 2-way speaker system which can conveniently be transported due to 2 rollers and an extensible telescopic handle. Thus, the system is also ideally suited for mobile applications, e. g. for live performances, dances, presentations etc.

### 4 Transporting the Unit

For transporting the PAK-100, press the unlocking knob (17) and extract the telescopic handle (18) as far as desired until it engages. By slightly tilting, the unit stands on both rollers only and can thus be easily pulled. After transport, press the unlocking knob again and push the telescopic handle back into the unit.

### 5 Connections

Prior to connecting units or changing existing connections, switch off the amplifier system.

### 5.1 Microphones and audio units

Each of channels 1 to 4 has both an XLR microphone input and a 6.3 mm jack for signals with line level which can be used as an alternative to the microphone input. The XLR jacks are designed for balanced signals, the 6.3 mm jacks for unbalanced signals. For unbalanced microphones an adapter with the XLR contacts 1 and 3 bridged is necessary.

- 1) Connect microphones to the XLR jacks MIC IN (2).
- 2) Connect units with line mono output (e. g. instrument preamplifier) to the 6.3 mm jacks LINE IN (3).
- 3) Connect units with line stereo output (e. g. CD player, MD recorder, DAT recorder) to the phono jacks CD/TAPE IN (16).

For connecting several stereo signal sources or for separately changing the sound of the signal or for providing the signal with an effect part, it may also be connected via the LINE IN input jacks (3) of two input channels.

#### 5.2 Effect unit

For processing the master signal, it is possible to insert an effect unit via the jacks RETURN (19) and SEND (20).

- 1) Connect the input of the effect unit to the 6.3 mm jack SEND (mono, unbalanced).
- 2) Connect the output of the effect unit to the 6.3 mm jack RETURN (mono, unbalanced).

**Note:** In the amplifier system a signal interruption occurs when only one of the two jacks (19, 20) has been connected or the unit inserted has not been switched on, is defective or not correctly connected. Then the speaker remains mute.

### **D** **5.3 Aufnahmegerät oder zusätzlicher Verstärker**

**A**  
**CH**  
Am Ausgang CD/TAPE REC (14) steht ein von der Gesamtklangeinstellung (9) und der Einstellung der Gesamtlautstärke MASTER (8) unabhängiges Summensignal zur Verfügung. Hier kann ein Aufnahmegerät oder weiteres Gerät mit Line-Eingang angeschlossen werden, z. B. ein zusätzlicher Verstärker.

### **5.4 Stromversorgung**

Zum Schluss das beiliegende Netzkabel zuerst in die Netzbuchse (11) stecken und dann den Netzstecker in eine Steckdose (230 V~/50 Hz).

## **6 Bedienung**

Das Verstärkersystem mit dem Netzschalter POWER (10) einschalten. Der Schalter leuchtet als Betriebsanzeige. Nach dem Betrieb das Gerät wieder ausschalten.

### **6.1 Eingangssignale mischen**

Die folgenden Bedienschritte dienen nur als Hilfestellung, es sind auch andere Vorgehensweisen möglich.

- 1) Zur Grundeinstellung vorerst die Regler VOL (5), die Effektregler EFF (4) und die Klangregler (1) der Eingangskanäle, den Regler CD/TAPE (6) sowie die Klangregler (9) für das Summensignal und den Gesamteffektregler EFF (7) auf „0“ stellen.
- 2) Mit dem Regler MASTER (8) wird die Gesamtlautstärke eingestellt. Den Regler etwa zur Hälfte aufdrehen, so dass die nachfolgenden Einstellungen über den Lautsprecher zu hören sind.
- 3) Mit den Lautstärkereglern VOL (5) die Signale der Eingangskanäle mischen oder nach Bedarf ein- und ausblenden. Die Regler der nicht benutzten Kanäle stets auf „0“ stellen.
- 4) Für jeden Eingangskanal getrennt den Klang mit den Klangreglern (1) – TREBLE für die Höhen, BASS für die Bässe – optimal einstellen.
- 5) Für eine an den Buchsen CD/TAPE IN (16) angeschlossene Stereosignalquelle die Laut-

stärke mit dem Regler CD/TAPE (6) einstellen.

- 6) Mit den drei Reglern BASS, MIDDLE und TREBLE (9) den Klang für die Signalsumme wie gewünscht einstellen.
- 7) Mit dem Lautstärkereglern MASTER (8) den endgültigen Pegel der Audioanlage einstellen und ggf. anschließend die Klangeinstellungen korrigieren.

### **6.2 Zumischen eines Echo-Effekts**

Durch den eingebauten Effektprozessor lässt sich dem Signal jedes Eingangskanals ein Echo-Effekt hinzufügen:

- 1) Mit den Reglern EFF (4) für jeden Kanal den Signalanteil einstellen, der dem Effektprozessor zugeführt werden soll. Je weiter der Regler aufgedreht wird, desto stärker wird der Effekt für den Kanal. Soll einem Kanal kein Effekt zugemischt werden, seinen Regler EFF auf „0“ drehen.
- 2) Mit dem Regler EFF (7) die Gesamtlautstärke des internen Effekts einstellen.

### **6.3 Schutzschaltungen**

Der Verstärker ist gegen Kurzschluss und Überhitzung geschützt. Außerdem sind die Lautsprecher gegen eine im Fehlerfall auftretende Gleichspannung geschützt. Je nach Art der Störung wird die Lautstärke automatisch reduziert oder werden die Lautsprecher abgeschaltet. In jedem Fall sollte die Fehlerursache ermittelt und behoben werden.

### **GB** **5.3 Recorder or additional amplifier**

At the output CD/TAPE REC (14) a master signal is available which is independent of the total sound adjustment (9) and the adjustment of the total volume MASTER (8). Here a recorder or another unit with line input may be connected, e. g. an additional amplifier.

### **5.4 Power supply**

Finally connect the supplied mains cable to the mains jack (11) first and then connect the plug to a mains socket (230 V~/50 Hz).

## **6 Operation**

Switch on the amplifier system with the POWER switch (10). The switch lights up as an operating indication. After the operation switch off the unit.

### **6.1 Mixing the input signals**

The following operating steps only serve as an aid, you may also proceed differently.

- 1) As a basic adjustment for the time being, set the following controls to "0": the controls VOL (5), the effect controls EFF (4) and the equalizer controls (1) of the input channels, the control CD/TAPE (6), the equalizer controls (9) for the master signal, and the total effect control EFF (7).
- 2) The total volume is adjusted with the control MASTER (8). Turn up the control approx. halfway so that the following adjustments can be heard via the speaker.
- 3) With the volume controls VOL (5) mix the signals of the input channels or fade them in or out as required. Always set the controls of the channels not used to "0".
- 4) Adjust the optimum sound for each input channel separately with the equalizer controls (1) – TREBLE for the high frequencies, BASS for the low frequencies.
- 5) For a stereo signal source connected to the jacks CD/TAPE IN (16) adjust the volume with the control CD/TAPE (6).

6) With the three controls BASS, MIDDLE and TREBLE (9) adjust the sound for the master signal as desired.

7) With the volume control MASTER (8) adjust the definitive level of the audio system and then correct the sound adjustments, if necessary.

### **6.2 Adding an echo effect**

Due to the integrated effect processor an echo effect may be added to the signal of each input channel:

- 1) With the controls EFF (4), adjust the signal part for each channel which is to be fed to the effect processor. The further the control is advanced, the more powerful is the effect for the channel. If no effect is desired for a channel, set its control EFF to "0".
- 2) With the control EFF (7) adjust the total volume of the internal effect.

### **6.3 Protective circuits**

The amplifier is protected against short circuit and overheating. Besides, the speakers are protected against DC voltage occurring in case of a fault. Depending on the type of fault, the volume is automatically reduced or the speakers are switched off. In each case the reason for the fault should be determined and removed.

## 7 Technische Daten

### Ausgangsleistung

Sinusleistung: . . . . . 60 W  
maximale Leistung: . 90 W

Lautsprecher: . . . . . 1 × 25-cm-Tieftöner  
1 × 2,5-cm-Piezo-  
Hochtöner

Frequenzbereich: . . . . . 70 – 18 000 Hz

### Eingänge

(Empfindlichkeit, Impedanz, Anschluss)

MIC IN: . . . . . 4 mV, 47 kΩ,  
XLR, sym.

LINE IN: . . . . . 200 mV, 20 kΩ,  
6,3-mm-Klinke, asym.

CD/TAPE IN: . . . . . 850 mV, 11 kΩ, Cinch

RETURN: . . . . . 550 mV, 22 kΩ,  
6,3-mm-Klinke, asym.

### Ausgänge

(Nennpegel, Anschluss)

CD/TAPE REC: . . . 450 mV, Cinch

SEND: . . . . . 500 mV,  
6,3-mm-Klinke, asym.

### Klangregelung

#### Eingangskanäle

Bässe: . . . . . ±15 dB bei 50 Hz

Höhen: . . . . . ±15 dB bei 10 kHz

#### Summensignal

Bässe: . . . . . ±15 dB bei 50 Hz

Mitten: . . . . . ±12 dB bei 2 kHz

Höhen: . . . . . ±15 dB bei 10 kHz

Stromversorgung: . . . . 230 V~/50 Hz

Leistungsaufnahme: . . max. 150 VA

Einsatztemperatur: . . . 0 – 40 °C

Abmessungen: . . . . . 480 × 650 × 305 mm

Gewicht: . . . . . 14 kg

Änderungen vorbehalten.

D

A

CH

*Diese Bedienungsanleitung ist urheberrechtlich für MONACOR® INTERNATIONAL GmbH & Co. KG geschützt. Eine Reproduktion für eigene kommerzielle Zwecke – auch auszugsweise – ist untersagt.*

## 7 Specifications

### Output power

Rms power: . . . . . 60 W

Music power: . . . . . 90 W

Speaker: . . . . . 1 × 25 cm bass speaker  
1 × 2.5 cm piezo tweeter

Frequency range: . . . . . 70 – 18 000 Hz

### Inputs

(sensitivity, impedance, connection)

MIC IN: . . . . . 4 mV, 47 kΩ,  
XLR, bal.

LINE IN: . . . . . 200 mV, 20 kΩ  
6.3 mm jack, unbal.

CD/TAPE IN: . . . . . 850 mV, 11 kΩ,  
phono connector

RETURN: . . . . . 550 mV, 22 kΩ,  
6.3 mm jack, unbal.

### Outputs

(rated level, connection)

CD/TAPE REC: . . . 450 mV,  
phono connector

SEND: . . . . . 500 mV,  
6.3 mm jack, unbal.

### Equalizer

#### Input channels

Bass: . . . . . ±15 dB at 50 Hz

Treble: . . . . . ±15 dB at 10 kHz

#### Master signal

Bass: . . . . . ±15 dB at 50 kHz

Middle: . . . . . ±12 dB at 2 kHz

Treble: . . . . . ±15 dB at 10 kHz

Power supply: . . . . . 230 V~/50 Hz

Power consumption: . . max. 150 VA

Ambient temperature: . 0 – 40 °C

Dimensions: . . . . . 480 × 650 × 305 mm

Weight: . . . . . 14 kg

Subject to technical modifications.

GB

*All rights reserved by MONACOR® INTERNATIONAL GmbH & Co. KG. No part of this instruction manual may be reproduced in any form or by any means for any commercial use.*

**F** Vous trouverez l'ensemble des éléments et branchements sur la page 3 à déplier.

**B**

**CH**

## Table des matières

1	Éléments et branchements	8
2	Conseils d'utilisation et de sécurité	8
3	Possibilités d'utilisation	9
4	Transport de l'appareil	9
5	Branchements	9
5.1	Microphones et appareils audio	9
5.2	Appareil à effets	9
5.3	Enregistreur ou amplificateur supplémentaire	9
5.4	Alimentation	10
6	Utilisation	10
6.1	Mixage des signaux d'entrée	10
6.2	Mixage d'un effet Echo	10
6.3	Circuits de protection	10
7	Caractéristiques techniques	11

## 1 Éléments et branchements

- 1 Réglages de tonalité TREBLE (aigus) et BASS (graves), respectivement pour les canaux 1 à 4
- 2 Prise XLR MIC IN pour un branchement symétrique d'un microphone, respectivement pour les canaux 1 à 4
- 3 Prise jack 6,35 femelle LINE IN pour un branchement asymétrique d'un appareil avec sortie ligne (clavier, amplificateur d'instrument ...), respectivement pour les canaux 1 à 4
- 4 Réglage EFF : détermine le niveau avec lequel le signal de canal est appliqué sur le processeur interne d'effet et ainsi l'intensité d'effet pour le canal, respectivement pour les canaux 1 à 4
- 5 Réglage de volume VOL, respectivement pour les canaux 1 à 4
- 6 Réglage CD/TAPE pour régler le volume d'un appareil audio relié aux prises CD/TAPE IN (16)
- 7 Réglage EFF pour régler le volume général de l'effet
- 8 Réglage MASTER pour régler le volume général
- 9 Réglages de tonalité BASS (graves), MIDDLE (médiums) et TREBLE (aigus) pour le signal master
- 10 Interrupteur POWER marche/arrêt
- 11 Prise secteur pour relier l'appareil via le cordon secteur livré à une prise secteur 230 V~/50 Hz
- 12 Porte-fusible : tout fusible fondu doit être remplacé par un fusible de même type

13 Ouïes de ventilation : ne pas les obstruer pour éviter toute surchauffe dans l'appareil

- 14 Sortie CD/TAPE REC pour brancher un enregistreur ou un amplificateur supplémentaire
- 15 Poignée
- 16 Entrée Ligne CD/TAPE IN, pour brancher un appareil stéréo avec sortie ligne
- 17 Bouton de déverrouillage de la poignée télescopique
- 18 Poignée télescopique : les deux roulettes et la poignée télescopique permettent de transporter facilement l'appareil
- 19 Entrée RETURN pour brancher à la sortie d'un appareil à effets
- 20 Sortie SEND pour brancher à l'entrée d'un appareil à effets

## 2 Conseils d'utilisation et de sécurité

Cet appareil répond à toutes les directives nécessaires de l'Union européenne et porte donc le symbole **CE**.

**AVERTISSEMENT** L'appareil est alimenté par une tension dangereuse. Ne touchez jamais l'intérieur de l'appareil et ne faites rien tomber via les ouïes de ventilation (13), vous pourriez subir une décharge électrique.



Respectez scrupuleusement les points suivants :

- Cet appareil n'est conçu que pour une utilisation en intérieur. Protégez-le de tout type de

**I** A pagina 3, se aperta completamente, vedrete sempre gli elementi di comando e i collegamenti descritti.

## Indice

1	Elementi di comando e collegamenti	8
2	Avvertenze di sicurezza	8
3	Possibilità d'impiego	9
4	Trasporto dell'apparecchio	9
5	Effettuare i collegamenti	9
5.1	Microfoni e apparecchi audio	9
5.2	Unità per effetti	9
5.3	Registratore o amplificatore supplementare	9
5.4	Alimentazione	10
6	Funzionamento	10
6.1	Miscelare i segnali d'ingresso	10
6.2	Aggiungere un effetto eco	10
6.3	Circuiti di protezione	10
7	Dati tecnici	11

## 1 Elementi di comando e collegamenti

- 1 Regolatori toni TREBLE (alti) e BASS, una coppia per ogni canale 1-4
- 2 Presa XLR MIC IN per il collegamento bilanciato di un microfono, una presa per ogni canale 1-4
- 3 Presa jack 6,3mm LINE IN per il collegamento sbilanciato di un apparecchio con uscita di linea (keyboard, amplificatore di strumenti musicali ecc.), una presa per ogni canale 1-4
- 4 Regolatore EFF: determina il livello con il quale il segnale del canale viene portato sul processore interno per effetti, e quindi l'intensità dell'effetto per il canale, un regolatore per ogni canale 1-4
- 5 Regolatore volume, un regolatore per ogni canale 1-4
- 6 Regolatore CD/TAPE per impostare il volume di un apparecchio audio collegato con le prese CD/TAPE IN (16)
- 7 Regolatore EFF per impostare il volume globale degli effetti
- 8 Regolatore MASTER per impostare il volume globale (volume della somma dei segnali)
- 9 Regolatori toni BASS, MIDDLE (medi) e TREBLE (alti) per la somma dei segnali
- 10 Interruttore on/off POWER
- 11 Presa per il collegamento con una presa di rete (230 V~/50 Hz) tramite il cavo in dotazione
- 12 Portafusibili  
Sostituire un fusibile difettoso solo con uno dello stesso tipo!

13 Apertura di aerazione: lasciare libere per escludere il surriscaldamento dell'apparecchio

- 14 Uscita CD/TAPE REC per il collegamento di un registratore o di un amplificatore supplementare
- 15 Maniglia
- 16 Ingresso di linea CD/TAPE IN per il collegamento di un apparecchio stereo con uscita di linea
- 17 Bottone di sblocco per la maniglia telescopica
- 18 Maniglia telescopica: grazie a questa maniglia e ai due rulli, l'apparecchio si può trasportare comodamente
- 19 Ingresso RETURN per il collegamento con l'uscita di un'unità per effetti
- 20 Uscita SEND per il collegamento con l'ingresso di un'unità per effetti

## 2 Avvertenze di sicurezza

Quest'apparecchio è conforme a tutte le direttive richieste dell'UE e pertanto porta la sigla **CE**.

**AVVERTIMENTO** L'apparecchio funziona con pericolosa tensione di rete. Non intervenire mai personalmente al suo interno e non inserire niente nelle fessure di aerazione (13)! Esiste il pericolo di una scarica elettrica.



Si devono osservare assolutamente anche i seguenti punti:

- Usare l'apparecchio solo all'interno di locali e proteggerlo dall'acqua gocciolante e dagli



projections d'eau, des éclaboussures, d'une humidité de l'air élevée et de la chaleur (plage de température de fonctionnement autorisée : 0–40 °C).

- En aucun cas, vous ne devez poser d'objet contenant du liquide ou un verre sur l'appareil.
- La chaleur dégagée par l'appareil doit être évacuée par une circulation d'air correcte. Ne aucun cas, les ouïes de ventilation (13) ne doivent être obstruées.
- Ne faites pas fonctionner l'appareil ou débranchez-le immédiatement du secteur lorsque :
  1. des dommages visibles apparaissent sur l'appareil ou sur le cordon secteur,
  2. après une chute ou un cas similaire, vous avez un doute sur l'état de l'appareil,
  3. des défaillances apparaissent.Dans tous les cas, les dommages doivent être réparés par un technicien spécialisé.
- Ne débranchez jamais l'appareil en tirant sur le cordon secteur, tenez-le toujours par la fiche.
- Pour le nettoyer, utilisez uniquement un chiffon sec et doux, en aucun cas, de produits chimiques ou d'eau.
- Nous déclinons toute responsabilité en cas de dommages matériels ou corporels consécutifs si l'appareil est utilisé dans un but autre que celui pour lequel il a été conçu, s'il n'est pas correctement branché ou utilisé ou s'il n'est pas réparé par une personne habilitée ; de même, la garantie deviendrait caduque.



Lorsque l'appareil est définitivement retiré du service, vous devez le déposer dans une usine de recyclage adaptée pour contribuer à son élimination non polluante.

### 3 Possibilités d'utilisation

Le système amplifié PAK-100 se compose d'une table de mixage 4 canaux avec processeur d'effet Echo intégré (Digital Delay) et d'un amplificateur 60 W. Ces composants sont intégrés dans une enceinte 2 voies, pouvant être transportés facilement grâce à 2 roulettes et une poignée télescopique. Le système est idéal pour une utilisation mobile, par exemple, des événements live, manifestations de danse, présentations etc.

### 4 Transport de l'appareil

Pour transporter la PAK-100, appuyez sur le bouton de déverrouillage (17), dépliez la poignée télescopique (18) jusqu'à la hauteur voulue et qu'elle s'enclenche. En l'inclinant légèrement, l'appareil peut être positionné uniquement sur les deux roulettes et être facilement tiré. Après le transport, appuyez à nouveau sur le bouton de déverrouillage, repoussez la poignée dans l'appareil.

### 5 Branchements

Avant d'effectuer les branchements des appareils ou de modifier les branchements existants, éteignez le système amplifié.

#### 5.1 Microphones et appareils audio

Chacun des canaux 1 à 4 possède une entrée micro XLR et une prise jack 6,35 pour signaux avec niveau ligne, pouvant être utilisée à la place de l'entrée micro. Les prises XLR sont prévues pour des signaux symétriques, les prises jack 6,35 pour des signaux asymétriques. Pour des microphones branchés en asymétrique, un adap-

tateur avec les contacts XLR 1 et 3 bridés, est nécessaire.

- 1) Reliez les microphones aux prises XLR MIC IN (2).
- 2) Reliez les appareils avec sortie mono ligne (par exemple préamplificateur d'instrument) aux prises jack 6,35 LINE IN (3).
- 3) Reliez les appareils avec sortie ligne stéréo (par exemple lecteur CD, enregistreur MD, enregistreur DAT) aux prises RCA CD/TAPE IN (16).

Si plusieurs sources stéréo de signal doivent être reliées ou pour modifier séparément le son du signal ou pour délivrer une part d'effet au signal, il peut être relié via les prises d'entrée LINE IN (3) de deux canaux d'entrée.

#### 5.2 Appareil à effets

Pour traiter le signal master, on peut insérer un appareil à effets via les prises RETURN (19) et SEND (20).

- 1) Reliez l'entrée de l'appareil à effets à la prise jack SEND (mono, asymétrique).
- 2) Reliez la sortie de l'appareil à effets à la prise jack 6,35 RETURN (mono, asymétrique).

**Conseil :** dans le système amplifié, il y a une interruption de signal si seule une des deux prises (19, 20) est branchée ou si l'appareil inséré n'est pas allumé, est défectueux ou mal relié. Le haut-parleur reste alors muet.

#### 5.3 Enregistreur ou amplificateur supplémentaire

Un signal master est disponible à la sortie CD/TAPE REC (14), indépendamment du réglage général de tonalité (9) et du réglage du volume général MASTER (8). On peut relier ici un enregistreur ou

spruzzi d'acqua, da alta umidità dell'aria e dal calore (temperatura d'impiego ammessa fra 0 e 40 °C).

- Non depositare sull'apparecchio dei contenitori riempiti di liquidi, p. es. bicchieri.
- Dev'essere garantita la libera circolazione dell'aria per dissipare il calore che viene prodotto all'interno dell'apparecchio. Non coprire in nessun modo le fessure d'aerazione (13) del contenitore.
- Non mettere in funzione l'apparecchio e staccare subito la spina rete se:
  1. l'apparecchio o il cavo rete presentano dei danni visibili;
  2. dopo una caduta o dopo eventi simili suscitate il sospetto di un difetto;
  3. l'apparecchio non funziona correttamente.Per la riparazione rivolgersi sempre ad un'officina competente.
- Staccare il cavo rete afferrando la spina, senza tirare il cavo.
- Per la pulizia usare solo un panno morbido, asciutto; non impiegare in nessun caso prodotti chimici o acqua.
- Nel caso d'uso improprio, di collegamenti sbagliati, d'impiego scorretto o di riparazione non a regola d'arte dell'apparecchio, non si assume nessuna responsabilità per eventuali danni consequenziali a persone o a cose e non si assume nessuna garanzia per l'apparecchio.



Se si desidera eliminare l'apparecchio definitivamente, consegnarlo per lo smaltimento ad un'istituzione locale per il riciclaggio.

### 3 Possibilità d'impiego

Il sistema d'amplificazione PAK-100 consiste di un mixer a 4 canali con processore integrato per effetti eco (digital delay) e di un amplificatore di 60 W. Questi componenti sono montati in una cassa acustica a 2 vie, trasportabile comodamente grazie ai 2 rulli e alla maniglia telescopica. Perciò, il sistema è adatto in modo ideale per impieghi mobili, p. es. per rappresentazioni dal vivo, balli, presentazioni ecc.

### 4 Trasporto dell'apparecchio

Per il trasporto del PAK-100 premere sul bottone di sblocco (17) e sfilare la maniglia telescopica (18) come desiderato fino allo scatto. Ribaltando leggermente l'apparecchio, questo poggia solo sui due rulli e può essere trascinato comodamente. Dopo il trasporto premere nuovamente sul bottone di sblocco e spingere la maniglia nell'apparecchio.

### 5 Effettuare i collegamenti

Prima di collegare degli apparecchi o di modificare dei collegamenti esistenti spegnere il sistema d'amplificazione.

#### 5.1 Microfoni e apparecchi audio

Ognuno dei canali 1–4 dispone di un ingresso XLR per microfoni e una presa jack per segnali con livello di linea che può essere usata in alternativa all'ingresso per microfoni. Le prese XLR sono previste per segnali bilanciati, le prese jack per segnali sbilanciati. Per i microfoni sbilanciati è necessario un adattatore nel quale i contatti XLR 1 e 3 sono collegati.

- 1) Collegare i microfoni con le prese XLR MIC IN (2).

- 2) Collegare gli apparecchi con uscita mono di linea (p. es. preamplificatore di strumenti musicali) con le prese jack 6,3 mm LINE IN (3).

- 3) Collegare gli apparecchi con uscita stereo di linea (p. es. lettori CD, registratori MD, registratori DAT) con le prese RCA CD/TAPE IN (16).

Se si devono collegare più sorgenti con segnali stereo oppure se si devono modificare i toni del segnale separatamente o se si deve aggiungere un effetto, è possibile anche il collegamento per mezzo delle prese d'ingresso LINE IN (3) di due canali d'ingresso.

#### 5.2 Unità per effetti

Per elaborare il segnale delle somme, è possibile inserire un'unità per effetti tramite le prese RETURN (19) e SEND (20).

- 1) Collegare l'ingresso dell'unità per effetti con la presa jack SEND (mono, sbilanciata).
- 2) Collegare l'uscita dell'unità per effetti con la presa jack RETURN (mono, sbilanciata).

**Nota:** Nel sistema d'amplificazione si crea un'interruzione del segnale se è collegata solo una delle due prese (19, 20) oppure se l'apparecchio inserito non è acceso, se è difettoso o collegato in modo scorretto. In questi casi l'altoparlante rimane muto.

#### 5.3 Registratore o amplificatore supplementare

All'uscita CD/TAPE REC (14) è disponibile un segnale delle somme indipendente dall'impostazione globale dei toni (9) e del volume MASTER (8). Qui si può collegare un registratore o un ulteriore apparecchio con ingresso di linea, p. es. un amplificatore supplementare.

**F** un autre appareil avec entrée ligne, par exemple un amplificateur supplémentaire.

**B**

**CH**

## 5.4 Alimentation

Finallement, reliez le cordon secteur fourni à la prise secteur (11) puis reliez l'autre extrémité du cordon à une prise secteur 230 V~/50 Hz.

## 6 Utilisation

Allumez le système amplifié avec l'interrupteur POWER (10). L'interrupteur s'allume et sert de témoin de fonctionnement. Après le fonctionnement, éteignez l'appareil.

### 6.1 Mixage des signaux d'entrée

Les points suivants sont uniquement une aide, il existe d'autres méthodes.

- 1) Pour le réglage de base, mettez tout d'abord sur "0" les réglages VOL (5), les réglages d'effet EFF (4), les réglages d'égaliseur (1) pour les canaux d'entrée, le réglage CD/TAPE (6) et les égaliseurs (9) pour le signal master et le réglage général d'effet EFF (7).
- 2) Avec le réglage MASTER (8), réglez le volume général. Tournez le réglage à la moitié environ de telle sorte que les réglages suivants soient audibles via le haut-parleur.
- 3) Avec les réglages de volume VOL (5), mixez les signaux des canaux d'entrée ou si besoin faites-les entrer et sortir. Mettez sur "0" les réglages des canaux inutilisés.
- 4) Réglez séparément pour chaque canal la tonalité avec les égaliseurs (1) – TREBLE pour les aigus, BASS pour les graves – de manière optimale.
- 5) Réglez le volume avec le réglage CD/TAPE (6) pour une source de signal stéréo reliée à une des prises CD/TAPE IN (16).

6) Réglez la tonalité pour le signal master avec les trois réglages BASS, MIDDLE et TREBLE (9).

7) Avec le réglage de volume MASTER (8), réglez le niveau définitif de l'installation audio et le cas échéant, corrigez les réglages de l'égaliseur.

### 6.2 Mixage d'un effet Echo

Le processeur intégré d'effets permet d'ajouter un effet Echo au signal de chaque canal d'entrée :

- 1) Avec les réglages EFF (4), réglez pour chaque canal la part de signal qui doit être amenée au processeur d'effets. Plus le réglage est tourné, plus l'effet pour le canal est puissant. Si aucun effet ne doit être mixé à un canal, mettez son réglage EFF sur "0".
- 2) Avec le réglage EFF (7), réglez le volume général de l'effet interne.

### 6.3 Circuits de protection

L'amplificateur est protégé contre les courts-circuits et surchauffes. En outre, les haut-parleurs sont protégés contre une présence de tension continue en cas de problème. Selon le type de problème, le volume est automatiquement diminué ou les haut-parleurs sont coupés. Dans chaque cas, il convient de déterminer la cause du problème et le résoudre.

**I**

## 5.4 Alimentazione

Alla fine inserire il cavo in dotazione prima nella presa (11) e quindi in una presa di rete (230 V~/50 Hz).

## 6 Funzionamento

Accendere il sistema con l'interruttore di rete POWER (10). L'interruttore s'illumina come spia di funzionamento. Dopo l'uso, spegnere l'apparecchio.

### 6.1 Miscelare i segnali d'ingresso

Le seguenti spiegazioni servono solo come aiuto; sono possibili anche altri modi di procedere.

- 1) Per un'impostazione di base portare provvisoriamente sullo "0" i regolatori VOL (5), per effetti EFF (4) e toni (1) dei canali d'ingresso, il regolatore CD/TAPE (6) e il regolatore toni (9) per il segnale delle somme e quello per la somma degli effetti globali EFF (7).

2) Con il regolatore MASTER (8) s'imposta il volume globale. Aprire il regolatore a metà circa in modo da poter sentire le seguenti regolazioni tramite l'altoparlante.

3) Con i regolatori del volume VOL (5) miscelare i segnali dei canali d'ingresso oppure effettuare, secondo necessità, delle dissolvenze e assolvenze. Portare sempre sullo "0" i regolatori dei canali non usati.

4) Separatamente per ogni canale d'ingresso, impostare in modo ottimale i toni con gli appositi regolatori (1) – TREBLE per gli alti, BASS per i bassi.

5) Per una sorgente di segnali stereo collegata con le prese CD/TAPE IN (16) impostare il volume con il regolatore CD/TAPE (6).

6) Con i tre regolatori BASS, MIDDLE e TREBLE (9) impostare i toni per la somma dei segnali secondo desiderio.

7) Con il regolatore volume MASTER (8) impostare il livello definitivo per l'impianto audio e eventualmente correggere successivamente la regolazione dei toni.

### 6.2 Aggiungere un effetto eco

Con il processore integrato per effetti, al segnale di ogni canale d'ingresso si può aggiungere un effetto eco:

- 1) Con i regolatori EFF (4) impostare per ogni canale la parte del segnale da portare nel processore per effetti. Più si apre il regolatore, più diventa forte l'effetto per il canale. Se per un canale non si deve aggiungere nessun effetto, mettere il regolatore EFF sullo "0".
- 2) Con il regolatore EFF (7) impostare il volume globale dell'effetto interno.

### 6.3 Circuiti di protezione

L'amplificatore è protetto contro cortocircuiti e surriscaldamento. Gli altoparlanti invece sono protetti contro una tensione continua che si può creare per un guasto. A seconda del tipo di difetto, il volume si riduce automaticamente o gli altoparlanti si disattivano. In ogni caso occorre trovare la causa del difetto e eliminarlo.

## 7 Caractéristiques techniques

### Puissance de sortie

Puissance RMS : ... 60 W

Puissance maximale : ..... 90 W

Haut-parleurs : ..... 1 x haut-parleur de grave 25 cm  
1 x haut-parleur d'aigu piézo 2,5

Bande passante : .... 70 – 18 000 Hz

### Entrées

(Sensibilité, impédance, branchement)

MIC IN : ..... 4 mV, 47 k $\Omega$ , XLR, sym.

LINE IN : ..... 200 mV, 20 k $\Omega$ , jack 6,35, asym.

CD/TAPE IN : ..... 850 mV, 11 k $\Omega$ , RCA

RETURN : ..... 550 mV, 22 k $\Omega$ , jack 6,35, asym.

### Sorties

(niveau nominal, branchement)

CD/TAPE REC : ... 450 mV, RCA

SEND : ..... 500 mV, jack 6,35, asym.

### Egaliseur

#### Canaux d'entrée

Graves : .....  $\pm 15$  dB à 50 Hz

Aigus : .....  $\pm 15$  dB à 10 kHz

#### Signal master

Graves : .....  $\pm 15$  dB à 50 Hz

Médiums : .....  $\pm 12$  dB à 2 kHz

Aigus : .....  $\pm 15$  dB à 10 kHz

Alimentation : ..... 230 V~/50 Hz

Consommation : ..... 150 VA max.

Température fonc. : ... 0 – 40 °C

Dimensions : ..... 480 x 650 x 305 mm

Poids : ..... 14 kg

Tout droit de modification réservé.

Notice d'utilisation protégée par le copyright de MONACOR® INTERNATIONAL GmbH & Co. KG.  
Toute reproduction même partielle à des fins commerciales est interdite.

## 7 Dati tecnici

### Potenza d'uscita

Potenza efficace: ... 60 W

Potenza max.: ..... 90 W

Altoparlanti: ..... 1 x woofer 25 cm  
1 x tweeter piezo 2,5 cm

Gamma di frequenze: . 70 – 18 000 Hz

### Ingressi

(Sensibilità, impedenza, connettore)

MIC IN: ..... 4 mV, 47 k $\Omega$ , XLR, bil.

LINE IN: ..... 200 mV, 20 k $\Omega$ , jack 6,3 mm, sbil.

CD/TAPE IN: ..... 850 mV, 11 k $\Omega$ , RCA

RETURN: ..... 550 mV, 22 k $\Omega$ , jack 6,3 mm, sbil.

### Uscite

(livello nominale, connettore)

CD/TAPE REC: ... 450 mV, RCA

SEND : ..... 500 mV, jack 6,3 mm, sbil.

### Regolazione toni

#### Canali d'ingresso

Bassi: .....  $\pm 15$  dB con 50 Hz

Alti: .....  $\pm 15$  dB con 10 kHz

#### Segnale delle somme

Bassi: .....  $\pm 15$  dB con 50 Hz

Medi: .....  $\pm 12$  dB con 2 kHz

Alti: .....  $\pm 15$  dB con 10 kHz

Alimentazione: ..... 230 V~/50 Hz

Potenza assorbita: ... max. 150 VA

### Temperatura

d'esercizio: ..... 0 – 40 °C

Dimensioni: ..... 480 x 650 x 305 mm

Peso: ..... 14 kg

Con riserva di modifiche tecniche.

La MONACOR® INTERNATIONAL GmbH & Co. KG si riserva ogni diritto di elaborazione in qualsiasi forma delle presenti istruzioni per l'uso. La riproduzione – anche parziale – per propri scopi commerciali è vietata.

F

B

CH

I

Op de uitklapbare pagina 3 vindt u een overzicht van de bedieningselementen en de aansluitingen.

## Inhoud

<b>1 Overzicht van bedieningselementen en aansluitingen</b>	12
<b>2 Veiligheidsvoorschriften</b>	12
<b>3 Toepassingen</b>	13
<b>4 Apparaat transporteren</b>	13
<b>5 De aansluitingen tot stand brengen</b>	13
5.1 Microfoons en audioapparatuur	13
5.2 Effectenapparaat	13
5.3 Opnameapparaat of bijkomende versterker	14
5.4 Voedingsspanning	14
<b>6 Bediening</b>	14
6.1 Ingangssignalen mengen	14
6.2 Een echo-effect toevoegen	14
6.3 Beveiligingscircuits	14
<b>7 Technische gegevens</b>	15

## 1 Overzicht van de bedieningselementen en aansluitingen

- Klankregelaars TREBLE (hoge tonen) en BASS (lage tonen), voor elk van de kanalen 1–4
- XLR-jack MIC IN voor gebalanceerde aansluiting van een microfoon, voor elk van de kanalen 1–4
- 6,3 mm-stekkerbus LINE IN voor ongebalanceerde aansluiting van een apparaat met lijnuitgang (keyboard, instrumentenversterker etc.), voor elk van de kanalen 1–4
- Regelaar EFF: stelt het niveau in, waarmee het kanaalsignaal naar de interne effectengenerator wordt gestuurd, en bijgevolg de effectintensiteit voor het kanaal, voor elk van de kanalen 1–4
- Volumeregelaar VOL, voor elk van de kanalen CH 1–4
- Regelaar CD/TAPE voor de volumeregeling van een audioapparaat dat op de jacks CD/TAPE IN (16) is aangesloten
- Regelaar EFF voor het instellen van het totale effectgeluidsvolume
- Regelaar MASTER voor het instellen van het totale geluidsvolume (geluidsvolume van het mastersignaal)
- Klankregelaars BASS (lage tonen), MIDDLE (midentonen) en TREBLE (hoge tonen) voor het mastersignaal
- POWER-schakelaar
- POWER-jack voor aansluiting op een stopcontact (230 V~/50 Hz) met behulp van het bijgeleverde netsnoer

- Houder voor de netzekering  
Vervang een gesmolten zekering uitsluitend door een zekering van hetzelfde type!
- Ventilatieopeningen: Niet afdekken, zodat er zich geen hitte in het apparaat kan opstapelen.
- Uitgang CD/TAPE REC voor het aansluiten van een opnameapparaat of een bijkomende versterker
- Draagbeugel
- Lijningang CD/TAPE IN voor het aansluiten van een stereoapparaat met lijnuitgang
- Ontgrendelingsknop voor de telescoopgreep
- Telescoopgreep: Door de uittrekbare handgreep en twee rollen kunt u het apparaat comfortabel transporteren.
- Ingang RETURN voor het aansluiten op de uitgang van een effectenapparaat
- Uitgang SEND voor het aansluiten op de ingang van een effectenapparaat

## 2 Veiligheidsvoorschriften

Het apparaat is in overeenstemming met alle vereiste EU-Richtlijnen en is daarom gekenmerkt met **CE**.

**WAARSCHUWING** De netspanning (230 V~) van het apparaat is levensgevaarlijk. Open het apparaat niet, en zorg dat u niets in de ventilatieopeningen (13) steekt! U loopt het risico van een elektrische schok.



Todos los elementos de funcionamiento y las conexiones pueden encontrarse en la página 3 desplegable.

## Contenidos

<b>1 Elementos de Funcionamiento y Conexiones</b>	12
<b>2 Notas de Seguridad</b>	12
<b>3 Aplicaciones</b>	13
<b>4 Transporte del Aparato</b>	13
<b>5 Conexiones</b>	13
5.1 Micrófonos y aparatos de audio	13
5.2 Aparato de efectos	13
5.3 Grabador o amplificador adicional	13
5.4 Alimentación	14
<b>6 Funcionamiento</b>	14
6.1 Mezcla de las señales de entrada	14
6.2 Añadir un efecto de eco	14
6.3 Circuitos de Protección	14
<b>7 Especificaciones</b>	15

## 1 Elementos de Funcionamiento y Conexiones

- Controles de tono TREBLE y BASS para cada uno de los canales 1 a 4
- Toma XLR MIC IN para la conexión simétrica de un micrófono, para cada uno de los canales 1 a 4
- Jack 6,3 mm LINE IN para la conexión asimétrica de un aparato con salida de línea (teclado, amplificador de instrumentos, etc.), para cada uno de los canales 1 a 4
- Control EFF: Para definir el nivel al que la señal del canal alimenta el procesador de efectos interno y por lo tanto para definir la intensidad del efecto para el canal; para cada uno de los canales 1 a 4
- Control de volumen VOL, para cada uno de los canales 1 a 4
- Control CD/TAPE para ajustar el volumen de un aparato de audio conectado a las tomas CD/TAPE IN (16)
- Control EFF para ajustar el volumen total de los efectos
- Control MASTER para ajustar el volumen total (volumen de señal de la señal Master)
- Ecuilibradores BASS, MIDDLE y TREBLE para la señal Master
- Interruptor POWER
- Toma de corriente para la conexión a un enchufe (230 V~/50 Hz) mediante el cable de corriente entregado
- Soporte para el fusible de corriente  
¡Cambie siempre un fusible fundido sólo por otro del mismo tipo!

- Rejillas de ventilación: No las cubra para que no se sobrecaliente el aparato.
- Salida CD/TAPE REC para la conexión de un grabador o de un amplificador adicional
- Asa de transporte
- Entrada de línea CD/TAPE IN para conectar un aparato estéreo con salida de línea
- Tirador para desbloquear el asa telescópica
- Asa telescópica: Gracias al asa extensible y a dos ruedas, el aparato puede transportarse de un modo práctico
- Entrada RETURN para conectarse a la salida de un aparato de efectos
- Salida SEND para conectarse a la entrada de un aparato de efectos

## 2 Notas de Seguridad

El aparato cumple con todas las directivas requeridas por la UE y por lo tanto está marcado con el símbolo **CE**.

**ADVERTENCIA** El aparato está alimentado con un voltaje peligroso. Deje el mantenimiento para el personal cualificado y no inserte nunca nada en las rejillas de ventilación (13); de lo contrario, el manejo inexperto puede producir una descarga eléctrica.



Preste atención a los siguientes puntos bajo cualquier circunstancia:

- El aparato está adecuado sólo para utilizarlo en interiores. Proteja el aparato de goteos y

Let eveneens op het volgende:

- Het apparaat is enkel geschikt voor gebruik binnenshuis; vermijd druipt- en spatwater, plaatsen met een hoge vochtigheid en uitzonderlijk warme plaatsen (toegestaan omgevings temperatuurbereik: 0–40 °C).
- Plaats geen bekertjes met vloeistof zoals drinkglazen etc. op het apparaat.
- De warmte die in het toestel ontstaat, moet door ventilatie worden afgevoerd. Dek daarom de ventilatieopeningen (13) van de behuizing niet af.
- Schakel het apparaat niet in resp. trek onmiddellijk de stekker uit het stopcontact,
  1. wanneer het apparaat of het netsnoer zichtbaar beschadigd is,
  2. wanneer er een defect zou kunnen optreden nadat het apparaat bijvoorbeeld is gevallen,
  3. wanneer het apparaat slecht functioneert.Het apparaat moet in elk geval worden hersteld door een gekwalificeerd vakman.
- Trek de stekker nooit met het snoer uit het stopcontact, maar met de stekker zelf.
- Verwijder het stof met een droge, zachte doek. Gebruik zeker geen water of chemicaliën.
- In geval van ongeoorloofd of verkeerd gebruik, verkeerde aansluiting, foutieve bediening of van herstelling door een niet-gekwalificeerd persoon vervalt de garantie en de verantwoordelijkheid voor hieruit resulterende materiële of lichamelijke schade.



Wanneer het apparaat definitief uit bedrijf wordt genomen, bezorg het dan voor milieuvriendelijke verwerking aan een plaatselijk recyclagebedrijf.

### 3 Toepassingen

Het versterkersysteem PAK-100 bestaat uit een 4-vierkanaalmengpaneel met ingebouwde echo-effectengenerator (Digitaal-Delay) en een 60 W-versterker. Deze componenten zijn in een 2-weg-luidsprekerbox ingebouwd, die door twee rollen en een uittrekbare telescoopgreep comfortabel kan worden getransporteerd. Daarom is het systeem prima geschikt voor het mobiele gebruik, b.v. live-concerten, dansvoorstellingen, demonstraties etc.

### 4 Apparaat transporteren

Om de PAK-100 te transporteren, drukt u op de ontgrendelingsknop (17) en trekt u de telescoopgreep (18) tot de gewenste lengte uit, tot hij vast klikt. Door het geheel lichtjes te kantelen, staat het apparaat slechts op twee wielen, zodat u het comfortabel kunt voorttrekken. Na het transport drukt u opnieuw op de vergrendelingsknop en schuift u de telescoopgreep terug in het apparaat.

### 5 Het apparaat aansluiten

Schakel het versterkersysteem uit, alvorens toestellen aan te sluiten of bestaande aansluitingen te wijzigen.

#### 5.1 Microfoons en audioapparatuur

Elk van de kanalen 1–4 is zowel uitgerust met een XLR-microfooningang als met een stekkerbus voor signalen met lijnniveau; deze laatste kan ook met de microfooningang worden gebruikt. De XLR-jacks zijn bedraad voor gebalan-

ceerde signalen, de stekkerbussen voor ongebalanceerde signalen. Ongebalanceerd bedrade microfoons hebben een adapter nodig, waarbij de XLR-contacten 1 en 3 overbrugd zijn.

- 1) Sluit de microfoons aan op de XLR-jacks MIC IN (2).
- 2) Sluit apparaten met lijnmono-uitgang (b.v. instrumentenversterkers) aan op de 6,3 mm-jacks LINE IN (3).
- 3) Sluit apparaten met lijnstereo-uitgang (b.v. cd-speler, minidiskrecorder, DAT-recorder) aan op de cinch-jacks CD/TAPE IN (16).

Wenst u meerdere stereosignaalbronnen aan te sluiten of wenst u het signaal afzonderlijk in klank te veranderen of er een effect aan toe te voegen, kan het apparaat ook via de ingangsjacks LINE IN (3) van twee ingangskanalen worden aangesloten.

#### 5.2 Effectenapparaat

Voor het bewerken van het mastersignaal kunt u een effectenapparaat aansluiten via de jacks RETURN (19) en SEND (20).

- 1) Verbind de ingang van het effectenapparaat met de stekkerbus SEND (mono, ongebalanceerd).
- 2) Verbind de uitgang van het effectenapparaat met de stekkerbus RETURN (mono, ongebalanceerd).

**Opmerking:** In het versterkersysteem wordt het signaal onderbroken, als slechts een van de beide jacks (19) is aangesloten of als het tussengeschakelde apparaat niet is ingeschakeld, defect is of niet correct is aangesloten. De luidspreker blijft dan gedempt.

salpicaduras, elevada humedad del aire y calor (temperatura ambiente admisible: 0–40 °C).

- No coloque ningún recipiente con líquido (p. ej. un vaso) encima del aparato.
- El calor generado en el aparato tiene que disiparse con la circulación del aire. Así pues, no cubra las rejillas de ventilación (13) de la carcasa.
- No utilice el aparato y desconecte inmediatamente la toma de corriente del enchufe si:
  1. Existe algún daño visible en el aparato o en el cable de corriente.
  2. El aparato ha sufrido daños después de una caída o accidente similar.
  3. funciona correctamente.Sólo el personal cualificado puede reparar el aparato bajo cualquier circunstancia.
- No tire nunca del cable para desconectar el enchufe de la toma de corriente, tire siempre del enchufe.
- Utilice sólo un paño suave y seco para la limpieza, no utilice nunca ni productos químicos ni agua.
- No podrá reclamarse garantía o responsabilidad alguna por cualquier daño personal o material producido si se utiliza el aparato para fines diferentes a los originalmente concebidos, si no se conecta o se utiliza correctamente, o sino se repara por expertos.



Si va a poner el aparato definitivamente fuera de servicio, llévalo a la planta de reciclaje más cercana para que su eliminación no sea perjudicial para el medioambiente.

### 3 Aplicaciones

El amplificador PAK-100 consta de un mezclador de 4 canales con un procesador de efecto eco integrado (retraso digital) y un amplificador de 60 W. Estos componentes están integrados en un recinto de 2 vías que puede transportarse convenientemente gracias a 2 ruedas y a un asa telescópica extensible. Así pues, el sistema también es ideal para aplicaciones móviles, p. ej. para actuaciones en directo, bailes, presentaciones, etc.

### 4 Transporte del Aparato

Para transportar el PAK-100, pulse el tirador de desbloqueo (17) y extraiga el asa telescópica (18) hasta que quede bien acoplada. Si inclina levemente el aparato, se mantiene sólo sobre las dos ruedas y puede transportarlo fácilmente. Después del transporte, pulse el tirador de desbloqueo de nuevo y introduzca de nuevo el asa telescópica en el aparato.

### 5 Conexiones

Antes de conectar cualquier aparato o de cambiar cualquier conexión existente, desconecte el amplificador.

#### 5.1 Micrófonos y aparatos de audio

Cada uno de los canales 1 a 4 tiene una entrada XLR de micrófono y un jack 6,3 mm para señales con nivel de línea que puede utilizarse como alternativa a la entrada de micrófono. Las tomas XLR están diseñadas para señales simétricas y los jacks 6,3 mm para señales asimétricas. Para

micrófonos asimétricos se necesita un adaptador con los contactos XLR 1 y 3 punteados.

- 1) Conecte micrófonos a las tomas XLR MIC IN (2).
- 2) Conecte aparatos con salida de línea mono (p. ej. preamplificador de instrumentos) a los jacks 6,3 mm LINE IN (3).
- 3) Conecte aparatos con salida de línea estéreo (p. ej. lector CD, grabador MD, grabador DAT) a las tomas RCA CD/TAPE IN (16).

Para conectar varias fuentes de señal estéreo o para cambiar separadamente el sonido de la señal o para proporcionar la señal con una parte de efecto, también puede conectarse mediante las tomas de entrada LINE IN (3) de dos canales de entrada.

#### 5.2 Aparato de efectos

Para procesar la señal Master, puede insertarse un aparato de efectos mediante las tomas RETURN (19) y SEND (20).

- 1) Conecte la entrada del aparato de efectos al jack 6,3 mm SEND (mono, asimétrico).
- 2) Conecte la salida del aparato de efectos al jack 6,3 mm RETURN (mono, asimétrico).

**Nota:** Puede ocurrir una interrupción de señal en el amplificador cuando sólo se ha conectado una de las dos tomas (19, 20) o el aparato insertado no está conectado, o si está defectuoso o mal conectado. Luego el altavoz permanece silenciado.

#### 5.3 Grabador o amplificador adicional

En la salida CD/TAPE REC (14) hay disponible una señal master que es independiente del ajuste total del sonido (9) y del ajuste del volumen total MASTER (8). Aquí se puede conectar

### **NL** 5.3 Opnameapparaat of **B** bijkomende versterker

Op de uitgang CD/TAPE REC (14) kunt u een mastersignaal afnemen dat onafhankelijk is van de totale klankregeling (9) en van de instelling van het totale geluidsvolume MASTER (8). Hier kan een opnameapparaat of een ander apparaat met lijningang worden aangesloten, b.v. een bijkomende versterker.

### 5.4 Voedingsspanning

Ten slotte verbindt u het bijgeleverde netsnoer eerst met de POWER-jack (11) en steekt u de netstekker vervolgens in een stopcontact (230 V~/50 Hz).

## 6 Bediening

Schakel het versterkersysteem in met de POWER-schakelaar (10). De schakelaar licht op om aan te geven dat het systeem is ingeschakeld. Schakel het apparaat na gebruik uit.

### 6.1 Ingangssignalen mengen

De volgende bedieningsstappen dienen alleen als hulp, er zijn ook andere methoden mogelijk.

- 1) Voor de basisinstelling stelt u eerst de regelaar VOL (5), effectenregelaar EFF (4) en de klankregelaars (1) van de ingangskanalen, de regelaar CD/TAPE (6) evenals de klankregelaars (9) voor het mastersignaal en de regelaar voor het totale effect EFF (7) in op de stand "0".
- 2) Met de regelaar MASTER (8) stelt u het totale geluidsvolume in. Draai de regelaar zowat tot de helft open, zodat de volgende instellingen via de aangesloten luidsprekers te horen zijn.
- 3) Meng de signalen van de ingangskanalen met de volumeregelaars VOL (5), of meng ze in en uit volgens behoefte. Plaats de regelaars van de niet gebruikte kanalen steeds in de stand "0".
- 4) Stel voor elk ingangskanaal afzonderlijk de klank optimaal in met de klankregelaars (1) – TREBLE voor de hoge tonen, BASS voor de lage tonen.
- 5) Stel voor een stereosignaalbron die op de jacks CD/TAPE IN (16) is aangesloten, het geluidsvolume in met de regelaar CD/TAPE (6).

6) Met de drie regelaars BASS, MIDDLE en TREBLE (9) stelt u naar believen de klank in voor het mastersignaal.

7) Met de volumeregelaar MASTER (8) stelt u het definitieve niveau in van de audio-installatie en corrigeert u evt. aansluitend de klankinstellingen.

### 6.2 Een echo-effect toevoegen

Dankzij de ingebouwde effectengenerator kunt u aan het signaal van elk ingangskanaal een echo-effect toevoegen:

- 1) Stel met de regelaars EFF (4) voor elk kanaal de signaalsterkte in die naar de effectengenerator moet worden gestuurd. Hoe verder u de regelaar opendraait, hoe sterker het effect voor het betreffende kanaal. Als er geen effect op het kanaal mag worden gemengd, moet de regelaar EFF in de nulstand ("0") staan.
- 2) Met de regelaar EFF (7) stelt u het totale geluidsvolume van het interne effect in.

### 6.3 Beveiligingscircuits

De versterker is beschermd tegen kortsluiting en oververhitting. Bovendien zijn de luidsprekers beschermd tegen gelijkspanning die bij een storing kan optreden. Naargelang de storing wordt het volume automatisch gereduceerd of worden de luidsprekers uitgeschakeld. In elk geval moet de foutoorzaak worden gevonden en verholpen.

**E** un grabador u otro aparato con entrada de línea, p. ej. un amplificador adicional.

### 5.4 Alimentación

Finalmente conecte el cable de corriente entregado a la toma de corriente (11) primero y luego a un enchufe (230 V~/50 Hz).

## 6 Funcionamiento

Conecte el amplificador con el interruptor POWER (10). En interruptor se ilumina como indicación de funcionamiento. Después del funcionamiento, desconecte el aparato.

### 6.1 Mezcla de las señales de entrada

Los pasos de funcionamiento siguientes son sólo una simple ayuda; puede actuar de modo diferente.

- 1) Como ajuste básico por ahora, coloque los siguientes controles en "0": los controles VOL (5), los controles de efectos EFF (4) y los controles de ecualización (1) de los canales de entrada, el control CD/TAPE (6), los controles de ecualización (9) de la señal master, y el control total de efectos EFF (7).
- 2) El volumen total se ajusta con el control MASTER (8). Gire el control hasta la mitad aproximadamente de modo que los siguientes ajustes puedan escucharse por el altavoz.
- 3) Mezcle las señales de los canales de entrada con los controles de volumen VOL (5) o aumente o atenúe el volumen gradualmente según sea necesario. Coloque siempre los controles de cualquier canal que no se utilice en "0".
- 4) Ajuste el sonido óptimo para cada canal de entrada separadamente con los controles de ecualización (1) – TREBLE para agudos y BASS para graves.

5) Para una fuente de señal estéreo conectada a las tomas CD/TAPE IN (16), ajuste el volumen con el control CD/TAPE (6).

6) Con los tres controles BASS, MIDDLE y TREBLE (9), ajuste el sonido para la señal Master como usted quiera.

7) Con el control de volumen MASTER (8) ajuste el nivel definitivo del sistema de audio y luego corrija los ajustes del sonido, si es necesario.

### 6.2 Añadir un efecto de eco

Gracias al procesador de efectos integrados, puede añadirse un efecto de eco a la señal de cada canal de entrada:

- 1) Con los controles EFF (4), ajuste para cada canal la proporción de señal que hay que enviar al procesador de efectos. Cuanto más se gire el control, mayor será la potencia del efecto para el canal. Si no se desea ningún efecto para un canal, ajuste su control EFF a "0".
- 2) Ajuste el volumen total del efecto interno con el control EFF (7).

### 6.3 Circuitos de Protección

El amplificador está protegido contra cortocircuitos y sobrecalentamientos. Además, los altavoces están protegidos contra voltaje CC en caso de error. Dependiendo del tipo de error, el volumen se reduce automáticamente o los altavoces se desconectan. En cada caso, hay que determinar la razón del error y eliminarlo.

## 7 Technische gegevens

### Uitgangsvermogen

Sinusvermogen: . . . 60 W  
Maximaal vermogen: 90 W

Luidsprekers: . . . . . 1 x 25 cm-woofers  
1 x 2,5 cm-  
piëzo-tweeters

Frequentiebereik: . . . . 70 – 18 000 Hz

### Ingangen

(gevoeligheid, impedantie, aansluiting)

MIC IN: . . . . . 4 mV, 47 k $\Omega$ ,  
XLR, gebalanceerd

LINE IN: . . . . . 200 mV, 20 k $\Omega$ ,  
6,3 mm-jack,  
ongebalanceerd

CD/TAPE IN: . . . . . 850 mV, 11 k $\Omega$ , Cinch

RETURN: . . . . . 550 mV, 22 k $\Omega$ ,  
6,3 mm-jack,  
ongebalanceerd

### Uitgangen

(nominaal niveau, aansluiting)

CD/TAPE REC: . . . 450 mV, Cinch

SEND: . . . . . 500 mV,  
6,3 mm-jack,  
ongebalanceerd

### Klankregeling

#### Ingangskanalen

Lage tonen: . . . . .  $\pm 15$  dB bij 50 Hz

Lage tonen: . . . . .  $\pm 15$  dB bij 10 kHz

#### Mastersignaal

Lage tonen: . . . . .  $\pm 15$  dB bij 50 Hz

Middentonen: . . .  $\pm 12$  dB bij 2 kHz

Lage tonen: . . . . .  $\pm 15$  dB bij 10 kHz

Voedingsspanning: . . . 230 V~/50 Hz

Opgenomen vermogen: max. 150 VA

Omgevings-  
temperatuurbereik: . . . 0 – 40 °C

Afmetingen: . . . . . 480 x 650 x 305 mm

Gewicht: . . . . . 14 kg

Wijzigingen voorbehouden.

*Deze gebruiksaanwijzing is door de auteurswet beschermd eigendom van MONACOR® INTERNATIONAL GmbH & Co. KG. Een reproductie – ook gedeeltelijk – voor eigen commerciële doeleinden is verboden.*

## 7 Especificaciones

### Potencia de salida

Potencia nominal: . . 60 W  
Potencia máxima . . 90 W

Altavoz: . . . . . 1 x altavoz de graves de  
25 cm  
1 x tweeter piezo de  
2,5 cm

Banda pasante: . . . . . 70 – 18 000 Hz

### Entradas

(sensibilidad, impedancia, conexión)

MIC IN: . . . . . 4 mV, 47 k $\Omega$   
XLR, simétrica

LINE IN: . . . . . 200 mV, 20 k $\Omega$   
Jack 6,3 mm, asim.

CD/TAPE IN: . . . . . 850 mV, 11 k $\Omega$ ,  
conector RCA

RETURN: . . . . . 550 mV, 22 k $\Omega$ ,  
Jack 6,3 mm, asim.

### Salidas

(nivel de salida, conexión)

CD/TAPE REC: . . . 450 mV, conector RCA

SEND: . . . . . 500 mV,  
Jack 6,3 mm, asim.

### Ecualizador

#### Canales de entrada

BASS: . . . . .  $\pm 15$  dB a 50 Hz

TREBLE: . . . . .  $\pm 15$  dB a 10 kHz

#### Señal Master

BASS: . . . . .  $\pm 15$  dB a 50 Hz

MEDIOS: . . . . .  $\pm 12$  dB a 2 Hz

TREBLE: . . . . .  $\pm 15$  dB a 10 kHz

Alimentación: . . . . . 230 V~/50 Hz

Consumo: . . . . . Máx. 150 VA

### Temperatura

ambiente: . . . . . 0 – 40 °C

Dimensiones: . . . . . 480 x 650 x 305 mm

Peso: . . . . . 14 kg

Sujeto a modificaciones técnicas.

*Manual de instrucciones protegido por el copyright de MONACOR® INTERNATIONAL GmbH & Co. KG. Toda reproducción mismo parcial para fines comerciales está prohibida.*

**PL** Proszę otworzyć instrukcję na stronie 3. Pokazano tam rozkład opisanych elementów oraz złączy.

## 1 Elementy operacyjne i połączeniowe

- 1 Regulatory barwy TREBLE i BASS, dla poszczególnych kanałów 1 do 4
- 2 Gniazda XLR MIC IN do symetrycznego podłączenia mikrofonów, dla poszczególnych kanałów 1 do 4
- 3 Gniazda 6,3 mm LINE IN do niesymetrycznego podłączenia urządzeń z wyjściem liniowym (keyboard, przedwzmacniacz instrumentu, itp.) dla poszczególnych kanałów 1 do 4
- 4 Regulatory EFF: do ustawiania poziomu sygnału podawanego na wejście wbudowanego procesora efektowego, a tym samym do ustawiania siły efektu dla danego kanału, dla poszczególnych kanałów 1 do 4
- 5 Regulatory głośności VOL, dla poszczególnych kanałów 1 do 4
- 6 Regulator CD/TAPE do ustawiania głośności sygnału z urządzenia audio, podłączonego do gniazd CD/TAPE IN (16)
- 7 Regulator EFF do ustawiania całkowitej siły efektu
- 8 Regulator MASTER do ustawiania głośności całkowitej (sygnału master)
- 9 Korektory barwy BASS, MIDDLE i TREBLE dla sygnału master
- 10 Włącznik POWER
- 11 Gniazdo zasilania do łączenia z gniazdkiem sieciowym (230 V~/50 Hz) za pomocą dołączonego kabla zasilającego

- 12 Pokrywa bezpiecznika  
Spalony bezpiecznik wymieniać na nowy o identycznych parametrach!
- 13 Otwory wentylacyjne: Nie zakrywać! Przejrzanie może spowodować uszkodzenie urządzenia.
- 14 Wyjście CD/TAPE REC do podłączania rejestratora lub dodatkowego wzmacniacza
- 15 Uchwyty transportowe
- 16 Wejście liniowe CD/TAPE IN do podłączania urządzenia stereo z wyjściem liniowym
- 17 Blokada rączki teleskopowej
- 18 Rączka teleskopowa: wraz z kółkami umożliwia wygodne transportowanie urządzenia.
- 19 Wejście RETURN do łączenia z wyjściem urządzenia efektowego
- 20 Wyjście SEND do łączenia z wejściem urządzenia efektowego

## 2 Środki bezpieczeństwa

Urządzenie spełnia wszystkie wymagania norm UE dlatego zostało oznaczone symbolem **CE**.

### UWAGA



Urządzenie zasilane jest niebezpiecznym napięciem (230 V~). Wszelkie naprawy należy zlecić osobie przeszkolonej. Nie wolno zakrywać otworów wentylacyjnych (13)! Przeprowadzanie napraw we własnym zakresie może spowodować porażenie prądem!

Należy przestrzegać następujących zasad:

- Urządzenie przeznaczone jest do pracy wyłącznie wewnątrz pomieszczeń. Należy chronić je przed działaniem wody, dużej wilgot-

ności oraz wysokiej temperatury (dopuszczalny zakres wynosi 0–40 °C).

- Nie należy stawiać na urządzeniu żadnych pojemników z cieczą np. szklanek.
- Ciepło generowane podczas pracy musi zostać odprowadzone. W tym celu należy zapewnić dostateczną wentylację wokół urządzenia i nie wolno zasłaniać otworów wentylacyjnych (13).
- Nie należy włączać urządzenia lub natychmiast odłączyć zasilanie, w przypadku gdy:
  1. stwierdzono widoczne uszkodzenie urządzenia lub kabla zasilającego,
  2. uszkodzenie mogło powstać na skutek upadku urządzenia lub podobnego zdarzenia,
  3. urządzenie działa nieprawidłowo.Naprawę urządzenia należy zlecić osobie przeszkolonej.
- Nie należy odłączać urządzenia od gniazdka sieciowego ciągnąc za kabel, należy zawsze chwycić za wtyczkę.
- Do czyszczenia urządzenia, używać suchej, miękkiej ściereczki; nie używać wody ani środków chemicznych.
- Dostawca oraz producent nie ponoszą odpowiedzialności za ewentualnie wynikłe szkody materialne lub uszczerbki na zdrowiu, jeśli urządzenie było używane niezgodnie z przeznaczeniem, zostało niepoprawnie zainstalowane lub obsługiwane oraz było poddawane naprawom przez nieautoryzowany serwis.



Jeśli urządzenie nie będzie już nigdy więcej używane, wskazane jest przekazanie go do miejsca utylizacji odpadów, aby zostało zniszczone bez szkody dla środowiska.

## 3 Zastosowanie

Przenośny system wzmacniający PAK-100 składa się z 4-kanałowego miksera, z wbudowanym procesorem efektowym (efekt echa – digital delay) oraz 60 W wzmacniacza. Wszystkie komponenty systemu, znajdują się w obudowie 2-drożnego zestawu głośnikowego, wyposażonej w rączkę w teleskopową rączkę oraz 2 kółka. Dzięki temu, system jest idealnym rozwiązaniem dla mobilnych zastosowań np. podczas występów na żywo, prezentacji, itp.

## 4 Transportowanie

Na czas transportu PAK-100, wcisnąć blokadę (17) i wysunąć teleskopową rączkę (18) aż zaskoczy. Po lekkim nachyleniu, urządzenie może być łatwo przesuwane na kółkach. Aby złożyć rączkę należy ponownie wcisnąć blokadę.

## 5 Podłączenie

Przed przystąpieniem do podłączania lub zmiany połączeń należy bezwzględnie wyłączyć system oraz pozostałe podłączone urządzenia.

### 5.1 Mikrofony i urządzenia audio

Każdy z kanałów 1 do 4 wyposażony jest w wejścia mikrofonowe na gniazdach XLR oraz gniazda 6,3 mm dla sygnałów liniowych. Gniazda XLR przystosowane są do podłączania sygnałów symetrycznych, natomiast gniazda 6,3 mm do sygnałów niesymetrycznych. W przypadku podłączania niesymetrycznych mikrofonów, należy zastosować przejściówkę XLR ze mostkowanymi pinami 1 i 3.

- 1) Podłączyć mikrofony do gniazd XLR MIC IN (2).
- 2) Podłączyć urządzenia z wyjściem liniowym mono (np. przedwzmacniacze instrumentów) do gniazd 6,3 mm LINE IN (3).
- 3) Podłączyć urządzenia z wyjściem liniowym stereo (np. odtwarzacze CD, MD lub DAT) do gniazd phono CD/TAPE IN (16).  
W celu podłączenia większej liczby źródeł stereo lub w przypadku konieczności dodania efektu do jednego z kanałów stereo, można wykorzystać wejścia LINE IN (3) dwóch kanałów.

### 5.2 Urządzenie efektowe

W celu obróbki sygnału master, możliwe jest podłączenie zewnętrznego urządzenia efektowego do gniazd RETURN (19) i SEND (20).

- 1) Połączyć wejście urządzenia efektowego z gniazdem 6,3 mm SEND (mono, niesym.).
- 2) Połączyć wyjście urządzenia efektowego z gniazdem 6,3 mm RETURN (mono, niesym.).

**Uwaga:** Jeżeli podłączone zostanie tylko jedno z gniazd (19, 20) lub podłączone urządzenie efektowe zostanie wyłączone albo ulegnie uszkodzeniu, powstanie przerwa w torze sygnałowym i głośniki pozostaną wyciszone.

### 5.3 Rejestrator lub dodatkowy wzmacniacz

Na wyjściu CD/TAPE REC (14) dostępny jest sygnał master, niezależny od ustawień regulatora barwy (9) oraz głośności całkowitej MASTER (8). Wyjście to służy do podłączania rejestratora lub dodatkowego wzmacniacza z wejściem liniowym.

### 5.4 Zasilanie

Podłączyć kabel zasilający do gniazda zasilającego (11), a następnie do gniazdka sieciowego (230 V~/50 Hz).

## 6 Obsługa

Włączyć system przełącznikiem POWER (10). Zapali się podświetlenie przycisku. Po zakończeniu pracy wyłączyć urządzenie.

### 6.1 Miksowanie sygnałów wejściowych

Poniższa kolejność postępowania jest tylko sugestią, możliwe są również inne sposoby pracy.

- 1) W pierwszej kolejności ustawić mikser do pozycji wyjściowej: ustawić następujące regulatory na "0": VOL (5), EFF (4), korektory barwy (1) kanałów wejściowych, regulator CD/TAPE (6), korektory barwy (9) sygnału master oraz regulator całkowitej siły efektu EFF (7).
- 2) Do ustawiania głośności całkowitej służy regulator MASTER (8). Ustawić go na około połowę zakresu, aby wprowadzane ustawienia były słyszane z optymalną głośnością.
- 3) Za pomocą regulatorów VOL (5) zmiksować sygnały z poszczególnych kanałów wejściowych z żądanymi głośnościami. Regulatory nieużywanych kanałów zawsze skrócić na "0".
- 4) Ustawić żadaną barwę dźwięku dla poszczególnych kanałów korektorami (1) – TREBLE dla wysokich oraz BASS dla niskich tonów.
- 5) Ustawić głośność sygnału stereo z urządzenia podłączonego do gniazd CD/TAPE IN (16), za pomocą regulatora CD/TAPE (6).



- 6) Ustawić żadaną barwę dźwięku sygnału master, za pomocą regulatorów BASS, MIDDLE oraz TREBLE (9).
- 7) Jeżeli trzeba, ponownie skorygować głośność całkowitą systemu regulatorem MASTER (8).

### 6.2 Dodawanie efektu echa

Dzięki wbudowanemu procesorowi efektowemu, możliwe jest dodawanie efektu echa do sygnałów w kanałach wejściowych:

- 1) Za pomocą regulatorów EFF (4), ustawić poziomu sygnału podawanego na wejście procesora efektowego, a tym samym siłę efektu dla danego kanału. Jeżeli do sygnału w danym kanale nie ma być dodawane echo, skrócić regulator EFF na "0".
- 2) Za pomocą regulatora EFF (7) możliwe jest ustawianie całkowitej siły efektu echa.

### 6.3 Obwody zabezpieczające

Obwody zabezpieczające służą do ochrony głośników i wzmacniacza przed uszkodzeniem na skutek zwarcia na wyjściu głośnikowym lub przegrzania wzmacniacza. W zależności od rodzaju zagrożenia, następuje automatyczna redukcja głośności lub wyłączenie głośników. Należy wówczas wyłączyć urządzenie i usunąć przyczynę problemu.

## 7 Specyfikacja

### Moc wyjściowa

Moc RMS: . . . . . 60 W  
Moc muzyczna: . . . . . 90 W

Głośniki: . . . . . 1 × 25 cm basowy  
1 × 2,5 cm wysoko-  
nowy piezo

Pasma przenoszenia: . . 70 – 18 000 Hz

### Wejścia

(czułość, impedancja, złącza)

MIC IN: . . . . . 4 mV, 47 kΩ,  
XLR, sym.

LINE IN: . . . . . 200 mV, 20 kΩ  
gniazdo 6,3 mm,  
niesym.

CD/TAPE IN: . . . . . 850 mV, 11 kΩ,  
gniazda RCA

RETURN: . . . . . 550 mV, 22 kΩ,  
gniazdo 6,3 mm,  
niesym.

### Wyjścia

(poziom, złącza)

CD/TAPE REC: . . . 450 mV, gniazda RCA

SEND: . . . . . 500 mV,  
gniazdo 6,3 mm,  
niesym.

### Korektory barwy

#### Kanały wejściowe

Bass: . . . . . ±15 dB przy 50 Hz  
Treble: . . . . . ±15 dB przy 10 kHz

#### Sygnał master

Bass: . . . . . ±15 dB przy 50 Hz  
Middle: . . . . . ±12 dB przy 2 kHz  
Treble: . . . . . ±15 dB przy 10 kHz

Zasilanie: . . . . . 230 V~/50 Hz

Pobór mocy: . . . . . max 150 VA

Zakres temperatur: . . . 0 – 40 °C

Wymiary: . . . . . 480 × 650 × 305 mm

Waga: . . . . . 14 kg

Z zastrzeżeniem możliwości zmian.

*Instrukcje obsługi są chronione prawem copyright for MONACOR® INTERNATIONAL GmbH & Co. KG. Przetwarzanie całości lub części instrukcji dla osobistych korzyści finansowych jest zabronione.*

Læs nedenstående sikkerhedsoplysninger grundigt igennem før ibrugtagning af enheden. Bortset fra sikkerhedsoplysningerne henvises til den engelske tekst.

### Vigtige sikkerhedsoplysninger

Denne enhed overholder alle nødvendige EU-direktiver og er som følge deraf mærket **CE**.



**ADVARSEL** Dette produkt benytter 230 V~. Udfør aldrig nogen form for modifikationer på produktet og indfør aldrig genstande i ventilationshullerne (13), da du dermed risikere at få elektrisk stød.

Vær altid opmærksom på følgende:

- Enheden er kun beregnet til indendørs brug. Beskyt den mod vanddråber og -stænk, høj luftfugtighed og varme (tilladt omgivelsestemperatur 0–40 °C).
- Undgå at placere væskefyldte genstande, som f. eks. glas, ovenpå enheden.

- Varmen, der udvikles i enheden, skal kunne slippe ud ved hjælp af luftcirkulation. Kabinetets ventilationshuller (13) må derfor aldrig tildækkes.
- Tag ikke enheden i brug og tag straks stikket ud af stikkontakten i følgende tilfælde:
  1. hvis der er synlig skade på enheden eller netkablet.
  2. hvis der kan være opstået skade, efter at enheden er tabt eller lignende.
  3. hvis der forekommer fejlfunktion. Enheden skal altid repareres af autoriseret personale.
- Tag aldrig netstikket ud af stikkontakten ved at trække i kablet, tag fat i selve stikket.
- Til rengøring må kun benyttes en tør, blød klud; der må under ingen omstændigheder benyttes kemikalier eller vand.
- Hvis enheden benyttes til andre formål, end den oprindeligt er beregnet til, hvis den ikke er korrekt tilsluttet, hvis den betjenes forkert, eller hvis den ikke repareres af autoriseret personale, omfattes eventuelle skader ikke af garantien.



Hvis enheden skal tages ud af drift for bestandigt, skal den bringes til en lokal genbrugsstation for bortskaffelse.

Läs igenom säkerhetsföreskrifterna innan enheten tas i bruk. Ytterligare information återfinns på övriga språk i manualen.

### Säkerhetsföreskrifter

Enheden uppfyller samtliga Eu-direktiv och har därför försett med symbolen **CE**.



**VARNING** Enheden använder hög spänning internt (230 V~). Gör inga modifieringar i enheten eller stoppa föremål i ventilhålen (13). Risk för elskador föreligger.

Ge ovillkorligen även akt på följande:

- Enheden är endast avsedd för inomhusbruk. Skydda enheten mot vätskor, hög luftfuktighet och hög värme (tillåten omgivningstemperatur 0–40 °C).
- Placera inte föremål innehållande vätskor, t. ex. dricksglass, på enheten.

- Värmen som alstras skall ledas bort genom cirkulation. Täck därför aldrig över hålen i chassiet.
- Använd inte enheten och tag omedelbart ut kontakten ur elurtaget om något av följande uppstår:
  1. Enheten eller elsladden har synliga skador.
  2. Enheten är skadad av fall e. d.
  3. Enheten har andra felfunktioner. Enheten skall alltid lagas av kunnig personal.
- Drag aldrig ur kontakten genom att dra i sladden, utan ta tag i kontaktkroppen.
- Rengör endast med en mjuk och torr trasa, använd aldrig kemikalier eller vatten vid rengöring.
- Om enheten används på annat sätt än som avses, om den inte kopplas in ordentligt, om den används på fel sätt eller inte repareras av auktoriserad personal upphör alla garantier att gälla. I dessa fall tas inget ansvar för uppkomna skador på person eller materiel.



Om enheten skall kasseras skall den lämnas till återvinning.

Ole hyvä ja tutustu seuraaviin ohjeisiin varmistaksesi tuotteen turvallisen käytön. Tarvitessasi lisätietoja tuotteen käytöstä löydät ne muun kielisistä käyttöohjeista.

## Turvallisuudesta

Laite vastaa kaikkia vaadittuja EU direktiivejä, joten se on varustettu **CE** merkinnällä.

**VAROITUS** Tämä laite toimii vaarallisella 230 V~ jännitteellä. Älä koskaan tee mitään muutoksia laitteeseen taikka asenna mitään ilmanvaihtoaukkoihin (13), koska siitä saattaa seurata sähköisku.



Ole hyvä ja huomioi seuraavat seikat:

- Laitteet soveltuvat vain sisätilakäyttöön. Suojele niitä kosteudelta, vedeltä ja kuumuudelta (sallittu ympäröivä lämpötila 0–40 °C).
- Älä sijoita laitteen päälle mitään nestettä sisältävää, kuten vesilasia tms.

- Laitteessa kehittyvä lämpö poistetaan ilmanvaihdolla. Tämän vuoksi laitteen tuuletusaukkoja ei saa peittää.

- Älä kytke virtaa päälle ja irrota laite välittömästi sähköverkosta jos:

1. laitteessa on näkyvä vika.
2. laite on saattanut vaurioitua pudotuksessa tai vastaavassa tilanteessa.
3. laite toimii väärin.

Kaikissa näissä tapauksissa laitteen saa korjata vain hyväksytyt huolto.

- Älä koskaan irroita verkkoliitintä johdosta vetämällä. Vedä aina itse liittimestä.

- Käytä puhdistamiseen pelkästään kuivaa, pehmeää kangasta. Älä käytä kemikaaleja tai vettä.

- Laitteen takuu raukeaa, eikä valmistaja, maahantuojia tai myyjä ota vastuuta mahdollisista välittömistä tai välillisistä vahingoista, jos laitetta on käytetty muuhun kuin alkuperäiseen käyttötarkoitukseen, laitetta on taitamattomasti käytetty tai kytketty tai jos laitetta on huollettu muussa kuin valtuutetussa huollossa.



Kun laite poistetaan lopullisesti käytöstä, vie se paikalliseen kierrätyskeskukseen jälkikäsitteilyä varten.

